

NORDBERG

Гидравлические траверсы.

Модели: 2Т и 422Т



Серийный № _____

Производитель: NORDBERG AUTOMOTIVE

Инструкция по эксплуатации и обслуживанию

Содержание

Упаковка, транспортировка и хранение	Стр.3
Введение	Стр.4
Глава 1 Описание траверсы	Стр.5
Глава 2 Технические характеристики	Стр.6
Глава 3 Техника безопасности	Стр.6
Глава 4 Принципы эксплуатации	Стр.9
Специальные замечания	Стр.10

Упаковка, транспортировка и хранение

Все операции по упаковке, подъему, перемещению, транспортировке и распаковке должны выполняться только опытным и квалифицированным персоналом, обладающим соответствующими знаниями устройства подъемника, и только после ознакомления с содержанием настоящей инструкции по эксплуатации.

Упаковка

Гидравлическая траверса поставляется в единой упаковке (Рис.1), масса брутто/ нетто которой составляет 120/100 кг.

Подъем и перемещение

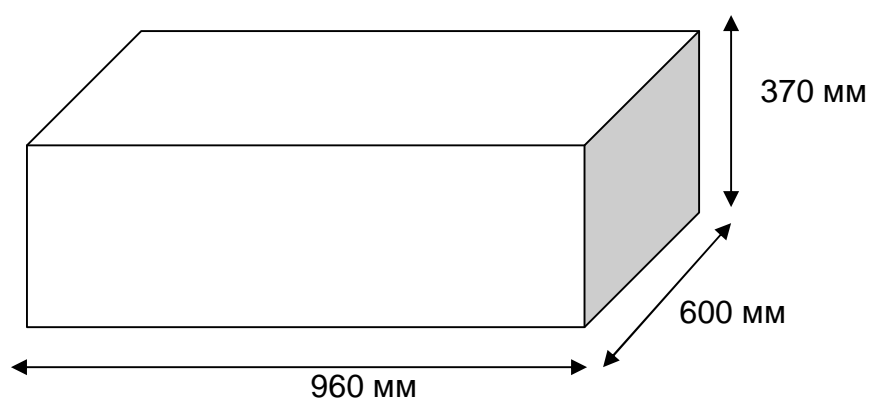

Перемещение траверсы должно осуществляться с принятием всех мер предосторожности.

Подъемное оборудование должно иметь достаточную грузоподъемность для выполнения подъема и перемещения упаковок с соблюдением всех мер безопасности и с учетом размеров, массы упаковки и центра ее тяжести, а также принимая во внимание выступающие элементы конструкции оборудования, чтобы обеспечить его защиту от повреждений и т.п.

Хранение

Гидравлические траверсы должны храниться в сухом закрытом производственном помещении, защищенном от воздействия внешних погодных условий при температуре от -10°C до +40°C. Допускается установка упаковок в штабель, но не более 3 штук, располагающихся одна на другой.

Распаковка

После получения гидравлической траверсы убедитесь в отсутствии повреждений, нанесенных оборудованию во время транспортировки, и проверьте комплект поставки согласно упаковочному листу.

Распаковка оборудования должна выполняться с соблюдением всех мер предосторожности, необходимых для предотвращения травм людей или повреждений гидравлической траверсы или деталей оборудования.

Утилизация упаковочного материала.

Картонная упаковка подлежит повторному использованию или утилизации в соответствии с требованиями действующего в стране использования оборудования законодательства о вторичной переработке материалов.

ВВЕДЕНИЕ

Предупреждение

Настоящая инструкция предназначена для ознакомления с ней опытного персонала, использующего гидравлические траверсы в автомастерских (операторов), и техников, ответственных за их техническое обслуживание (слесарей эксплуатационных служб); перед выполнением каких-либо операций с использованием траверсы и/или операций по ее упаковке внимательно прочтите инструкцию. Она содержит важную информацию относительно:

ЛИЧНОЙ БЕЗОПАСНОСТИ операторов и рабочих эксплуатационных служб;
БЕЗОПАСНОСТИ траверсы и операций подъема;
БЕЗОПАСНОСТИ ПОДНИМАЕМЫХ АВТОМОБИЛЕЙ.

Производитель оборудования не несет никакой ответственности за причинение травм персоналу или нанесение повреждений автомобилям или другим объектам собственности, возникшим вследствие несанкционированного использования оборудования неквалифицированным персоналом или в случае недопустимого и не разрешенного использования оборудования не по назначению.

Хранение инструкции.

Настоящая инструкция является неотъемлемой частью оборудования, и должна всегда передаваться вместе с ним, даже в случае продажи оборудования.

Руководство должно находиться в непосредственной близости с подъемником в легко доступном месте. Операторский и обслуживающий персонал должны иметь свободный доступ к Инструкции в любой время.

НАСТОЯТЕЛЬНО РЕКОМЕНДУЕТСЯ ВНИМАТЕЛЬНОЕ ПЕРИОДИЧЕСКОЕ ПРОЧТЕНИЕ ГЛАВЫ 3 НАСТОЯЩЕЙ ИНСТРУКЦИИ, КОТОРАЯ СОДЕРЖИТ ВАЖНУЮ ИНФОРМАЦИЮ О МЕРАХ БЕЗОПАСНОСТИ И ТЕКСТЫ - ПРЕДУПРЕЖДЕНИЯ.

ГЛАВА 1. ОПИСАНИЕ ТРАВЕРСЫ

Гидравлические подъемные траверсы предназначены для использования только на платформах четырехстоечных подъемников.

Основное назначение траверс состоит в выполнении подъема уже поднятого на подъемнике автомобиля, например, для замены колес, компонентов тормозной системы или выполнения других операций, которые требуют дополнительного подъема автомобиля и получения дополнительного пространства для работы с одной из осей.

Гидравлическая траверса может свободно перемещаться вдоль платформ подъемника для удобства ее размещения в любом подходящем месте для подъема, установленного на подъемнике автомобиля.

Гидравлическая траверса состоит из:

1. **Деталей зафиксированной конструкции:** основания, поддерживаемого направляющими для перемещения траверсы вдоль платформ 4-стоечного подъемника.
2. **Деталей подъемного механизма:** рукоятки домкрата, подъемного цилиндра и гидравлического насоса, как ручного, так и пневматического.
3. **Деталей подвижного механизма:** кронштейна, прикрепленного к подъемной рукоятке, снабженного удлинительными стрелами.

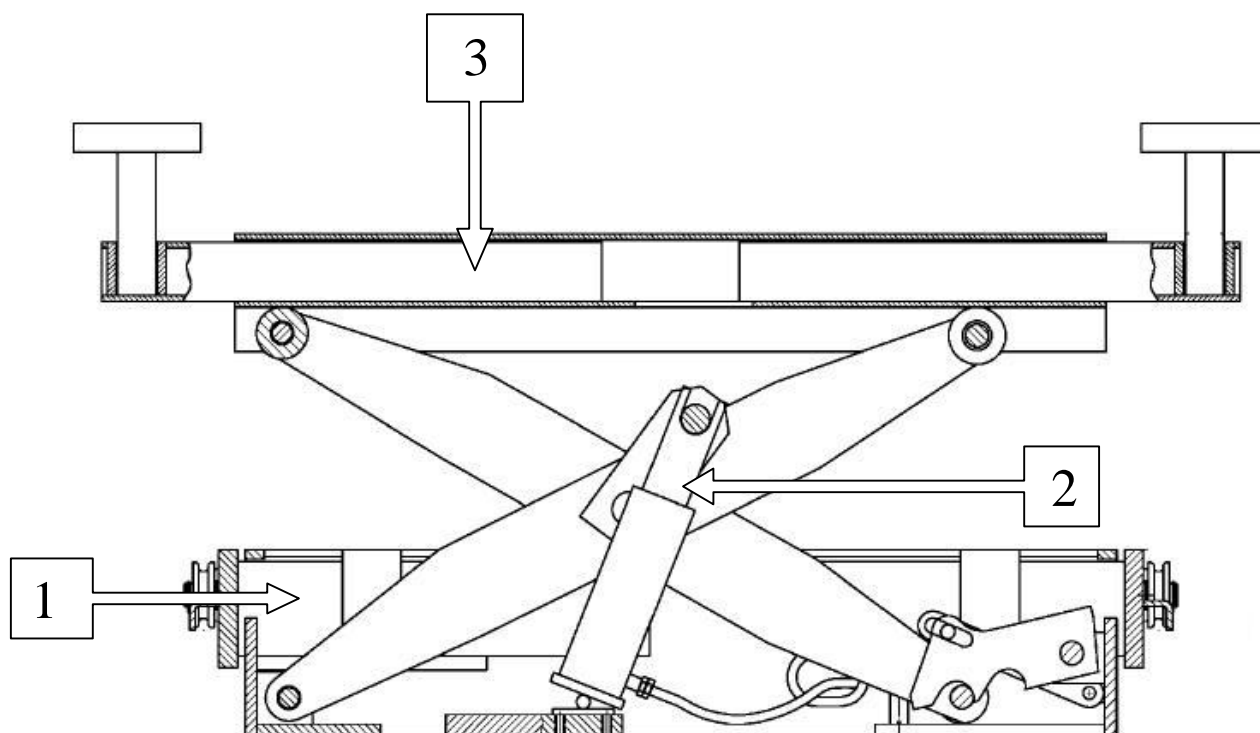

ГЛАВА 2. ТЕХНИЧЕСКИЕ ХАРАКТЕРИСТИКИ

- Грузоподъемность 2000 кг
- Высота подъема 300 мм
- Минимальное расстояние между телескопическими кронштейнами (при полном их сдвигении) 790 мм
- Максимальное расстояние между телескопическими кронштейнами (при полном их раздвигении) 1210 мм
- Минимальное расстояние между скользящими роликами 890 мм
- Максимальное расстояние между скользящими роликами 1066 мм
- Масса 91 кг
- Диапазон рабочих температур $-10^{\circ}\text{C} / + 50^{\circ}\text{C}$
- Допустимый уровень шума 75 дБ(А)/1м

Место эксплуатации: закрытое производственное помещение.

МАКСИМАЛЬНЫЕ ГАБАРИТНЫЕ РАЗМЕРЫ ПОДНИМАЕМЫХ АВТОМОБИЛЕЙ

Допускается подъем с использованным гидравлических подъемных траверс всех типов автомобилей, масса которых не превышает 2000 кг.

ГЛАВА 3. ТЕХНИКА БЕЗОПАСНОСТИ

Изучим опасности, которым подвергаются операторы и техники эксплуатационных служб, когда автомобиль установлен на платформах подъемника в поднятом положении, а также различные предохранительные устройства, которые рекомендованы к применению изготовителем оборудования, и используемых для сведения опасности возникновения таких рисков к минимуму.

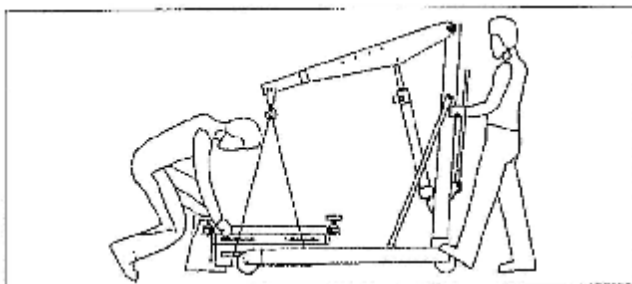

При любых перемещениях или работе с гидравлической траверсой следите за тем, чтобы ноги находились на безопасном расстоянии от опасной зоны под траверсой и вокруг нее. Всегда носите безопасную обувь, чтобы избежать травм в случаях неаккуратного обращения с траверсой.

Поднимите автомобиль на подъемнике и начинайте его подъем траверсой, только после правильного размещения гидравлической траверсы, которая должна свободно перемещаться вдоль платформ подъемника на всех четырех опорных роликах.

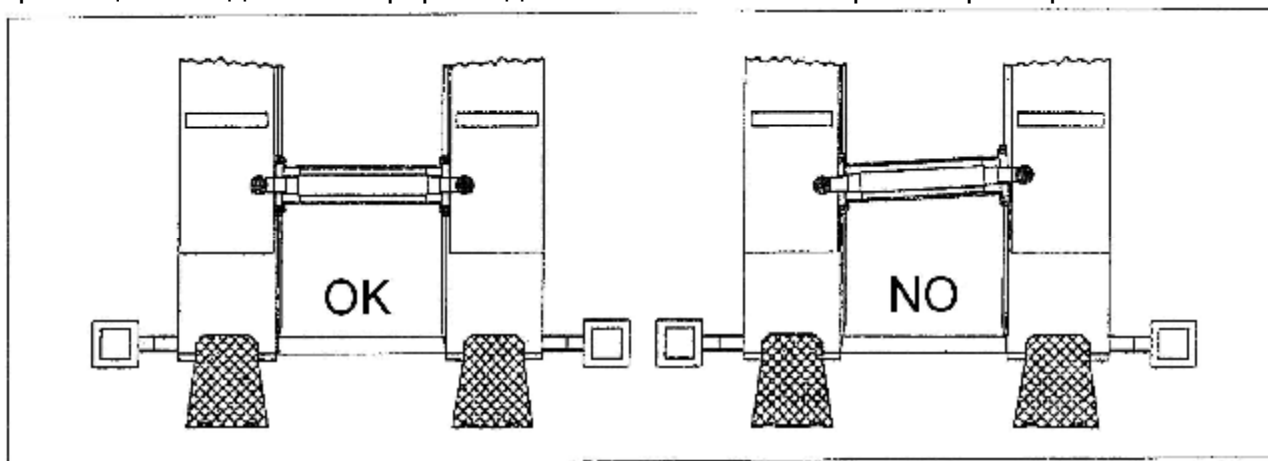

Убедитесь в том, что поднимаемый автомобиль установлен на ручной стояночный тормоз и включена передача.

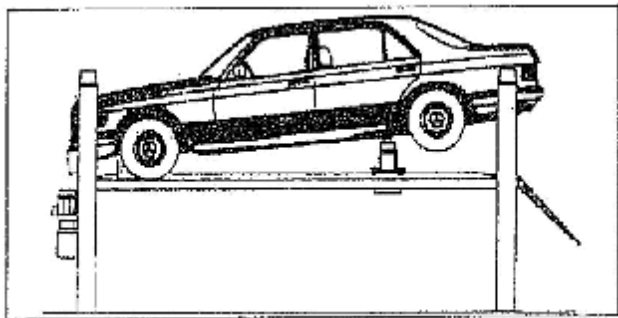

При ремонте заднее-приводных автомобилей зафиксируйте передние колеса клиньями. Поднимайте автомобиль, находясь при этом только в безопасной рабочей зоне, обозначенной в инструкции к 4-стоечному подъемнику.

Убедитесь в том, что кроме оператора подъемника в опасной зоне нет посторонних лиц.

Опасности при работе с траверсой под автомобилем.

Входить в зону под автомобилем следует только убедившись, что он находится в зафиксированном положении. После подъема автомобиля посредством включения насоса траверсы, убедитесь в том, что рукоятка безопасности функционирует правильно.

В случае отказа одного или нескольких элементов гидравлической системы включается гидравлическое устройство безопасности. Механические предохранительные устройства безопасности работают постоянно, когда траверса находится под нагрузкой.

Опасности получения травм при работе с траверсой.

Никогда не вставляйте конечности и не просовывайте голову между домкратными опорами траверсы. Никогда не кладите руки и не подставляйте пальцы под ролики перемещения траверсы.

Опасность перемещения автомобиля.

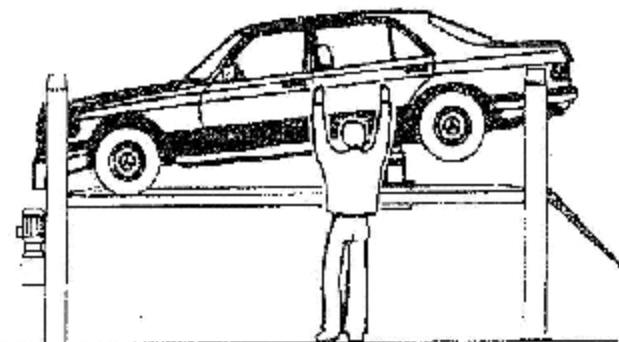

Никогда не пытайтесь перемещать автомобиль, когда он находится на опорах гидравлической траверсы.

Опасности, существующие при снятии нагрузки.

При опускании и снятии нагрузки с траверсы держите части тела вне опасной зоны.

Риск получения травмы от удара о детали поднятых платформ.

Обратите особое внимание, чтобы избежать удара головой или любой другой частью тела о платформы подъемника автомобиля при выполнении фазы опускания и снятия нагрузки с траверсы.



Взбираться на траверсу запрещается.

Никогда не взбирайтесь на траверсу.

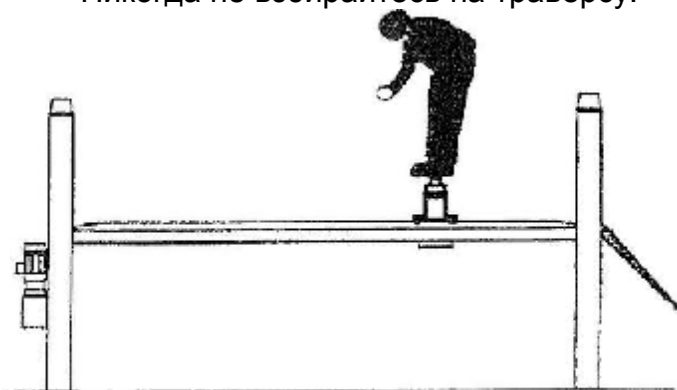

Любое использование гидравлической траверсы отличное от использования, для которого она предназначена, может стать причиной нанесения серьезных травм, и даже привести к смерти человека, работающего с траверсой.

Поэтому крайне важно строго и точно соблюдать все указанные правила техники безопасности.

ГЛАВА 4. ПРИНЦИПЫ ЭКСПЛУАТАЦИИ

Поместите траверсу на платформах подъемника

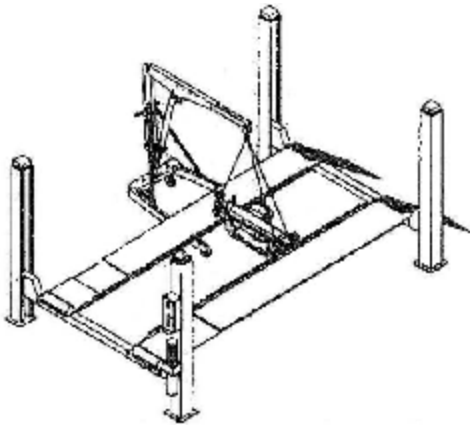

Перемещайте траверсу между двумя платформами подъемника с использованием крана и соответствующих строп, выдерживающих нагрузку не менее 100 кг.

Установите ролики качения траверсы на поднятые края платформ подъемника.

После проверки правильности установки траверсы, уберите стропы и проверьте ее скольжение вдоль платформ. Установите автомобиль на подъемник в соответствии с описанием, приведенным в инструкции к подъемнику. После подъема автомобиля переместите гидравлическую траверсу в нужное место: перемещайте траверсу, толкая ее в центральной части. Руки следует держать на специальных рукоятках и в стороне от скользящих роликов.

Выдвигайте телескопические кронштейны траверсы на нужную ширину до тех пор, пока внешние части с резиновыми подушками не будут располагаться под требуемыми местами для опоры.

Приведите гидравлическую траверсу в действие нажатием рукоятки ручного насоса, или нажав педаль пневматического насоса.

Предупреждение:

Никогда не прикасайтесь к деталям конструкции траверсы при выполнении подъема.

По окончании подъема рукоятка безопасности останавливается автоматически, запирая стержень стрелы.

Предупреждение:

Никогда не оставляйте насос под давлением: масса поднятого автомобиля должна удерживаться рукояткой безопасности, а не давлением насоса.

После окончания ремонтных работ задействуйте насос, чтобы отключить предохранительные устройства. Затем одной рукой освободите рукоятку безопасности, а другой рукой откройте клапан и стравливайте давление, пока опускание не будет завершено.

Предупреждение:

Никогда не прикасайтесь к деталям конструкции траверсы (кроме рукояток) при выполнении операций опускания траверсы.

СПЕЦИАЛЬНЫЕ ЗАМЕЧАНИЯ

Утилизация отработанного масла

Отработанное масло, слитое из резервуара гидросистемы при замене масла, подлежит утилизации как загрязняющее вещество и в соответствии с требованиями законодательства, действующего в стране эксплуатации оборудования.

Утилизация траверсы

При утилизации траверсы, также как и при ее сборке, следует соблюдать все меры безопасности, указанные в главе 3.

Как и при сборке оборудования, демонтаж и утилизацию траверсы должны выполнять специализированные техники. Использованное масло подлежит утилизации в соответствии с методами, указанными выше. Металлические детали траверсы могут утилизироваться как лом черных металлов.

Во всех случаях, при демонтаже оборудования все материалы должны утилизироваться в соответствии с законами, действующими в стране эксплуатации траверсы.

Примечание: так же, как для налоговой отчетности утилизация траверсы должна подтверждаться актами и формами списания оборудования в соответствии с законами, действующими в стране ее эксплуатации.